

user's manual



eng

NVC-GDN2800D

NOVUS[®]

INFORMATION

EMC (2004/108/EC) and LVD (2006/95/EC) Directives

CE Marking

 Our products are manufactured to comply with the requirements of the following directives and national regulations implementing the directives:

- Electromagnetic compatibility EMC 2004/108/EC.
- Low voltage LVD 2006/95/EC with further amendment. The Directive applies to electrical equipment designed for use with a voltage rating of between 50VAC and as well as 75VDC and 1500VDC.

eng

WEEE Directive 2002/96/EC

Information on Disposal for Users of Waste Electrical and Electronic Equipment



This appliance is marked according to the European 1000VAC Directive on Waste Electrical and Electronic Equipment (2002/96/EC) and further amendments. By ensuring this product is disposed of correctly, you will help to prevent potential negative consequences for the environment and human health, which could otherwise be caused by inappropriate waste handling of this product.

The symbol on the product, or the documents accompanying the product, indicates that this appliance may not be treated as household waste. It shall be handed over to the applicable collection point for used up electrical and electronic equipment for recycling purpose. For more information about recycling of this product, please contact your local authorities, your household waste disposal service or the shop where you purchased the product.

RoHS Directive 2002/95/EC



Out of concern for human health protection and friendly environment, we assure that our products falling under RoHS Directive regulations, regarding the restriction of the use of hazardous substances in electrical and electronic equipment, have been designed and manufactured in compliance with the above mentioned regulations. Simultaneously, we claim that our products have been tested and do not contain hazardous substances whose exceeding limits could have negative impact on human health or natural environment.

Information

The device, as a part of professional CCTV system used for surveillance and control, is not designed for self installation in households by individuals without technical knowledge.

The manufacturer is not responsible for defects and damages that result from improper or inconsistent with user's manual installation of the device in the system.

SAFETY REQUIREMENTS

WARNING!

THE KNOWLEDGE OF THIS MANUAL IS AN INDESPENSIBLE CONDITION OF A PROPER DEVICE OPERATION. YOU ARE KINDLY REQUESTED TO FAMILIRIZE YOURSELF WITH THE MANUAL PRIOR TO INSTALLATION AND FURTHER DEVICE OPERATION.



WARNING!

USER IS NOT ALLOWED TO DISASSEMBLE THE CASING AS THERE ARE NO USER-SERVICEABLE PARTS INSIDE THIS UNIT. ONLY AUTHORIZED SERVICE PERSONNEL MAY OPEN THE UNIT

INSTALLATION AND SERVICING SHOULD ONLY BE DONE BY QUALIFIED SERVICE PERSONNEL AND SHOULD CONFORM TO ALL LOCAL REGULATIONS

WARNING!

PRIOR TO UNDERTAKING ANY ACTION THAT IS NOT DESCRIBED FOR THE GIVEN PRODUCT IN USER'S MANUAL AND OTHER DOCUMENTS DELIVERED WITH THE PRODUCT, OR IF IT DOES NOT ARISE FROM THE USUAL APPLICATION OF THE PRODUCT, MANUFACTURER MUST BE CONTACTED UNDER THE RIGOR OF EXCLUDING THE MANUFACTURER'S RESPONSIBILITY FOR THE RESULTS OF SUCH AN ACTION.

IMPORTANT SAFEGUARDS AND WARNINGS

1. Prior to undertaking any action please consult the following manual and read all the safety and operating instructions before starting the device.
2. Please keep this manual for the lifespan of the device in case referring to the contents of this manual is necessary;
3. All the safety precautions referred to in this manual should be strictly followed, as they have a direct influence on user's safety and durability and reliability of the device;
4. All actions conducted by the servicemen and users must be accomplished in accordance with the user's manual;
5. The device should be disconnected from power sources during maintenance procedures;
6. Usage of additional devices and components neither provided nor recommended by the producer is forbidden;
7. Mounting the device in places where proper ventilation cannot be provided (e. g. closed lockers etc.) is not recommended since it may lead to heat build-up and damaging the device itself as a consequence;
8. Mounting the camera on unstable surface or using not recommended mounts is forbidden. Improperly mounted camera may cause a fatal accident or may be seriously damaged itself. The camera must be mounted by qualified personnel with proper authorization, in accordance with this user's manual;

SAFETY REQUIREMENTS

9. Device should be supplied only from a power sources whose parameters are in accordance with those specified by the producer in the camera technical datasheet. Therefore, it is forbidden to supply the camera from a power sources with unknown parameters, unstable or not meeting producer's requirements;
10. Signal cables (conducting TV or / and telemetric signal) should be placed in a way excluding the possibility of damaging them by accident. Special attention must be paid to cables getting from the camera and connecting the power supply;
11. To avoid equipment damage, whole TV circuit should be equipped with properly made discharge-, overload- and lightning protection devices. Usage of separating transformers is advised;
12. Electric installation supplying the device should be designed to meet the specifications given by the producer in such a way that overloading is impossible;
13. User cannot repair or upgrade the equipment himself. All maintenance actions and repairs should be conducted only by qualified service personnel;
14. Unplug the camera from the power source immediately and contact the proper maintenance department when the following occurs:
 - ◆ Damages to the power cord or to the plug itself;
 - ◆ Liquids getting inside the device or exposure to strong mechanical shock;
 - ◆ Device behaves in a way not described in the manual and all adjustments approved by the manufacturer and possible to apply by user himself, seem not to have any effect;
 - ◆ Camera is damaged;
 - ◆ Atypical behaviour of the camera components may be seen (heard).
16. In necessity of repairs attention to using only original replacement parts (with their parameters in accordance with those specified by the producer) should be paid. Non-licensed service and non-genuine replacement parts may cause fire or electrocution;
17. After maintenance activities tests should be run to ensure proper operation of all the functional components of the device.

Attention!

Technical changes reserved without prior notice and printing errors possible.

FOREWORD INFORMATION

1. PACKAGE CONTENTS



Video camera



Screws 2 pcs.



Cable for connecting additional video output



User's manual

eng

If any of the listed equipment has been damaged during transport or if the package is incomplete, the contents of package should be packed back to the original box. Contact the local NOVUS distributor for further assistance.

2. MAIN CHARACTERISTICS

- Mechanical IR cut filter
- IR operation capability
- Horizontal resolution: up to 700 TVL
- Min. illumination: from 0.00003 lx/F=1.2 (DSS)
- Digital Slow Shutter (DSS)
- Auto iris DC lens: f=2.5 ~ 12 mm
- 3-axis camera module adjustment
- Digital zoom: 16x
- Wide Dynamic Range (SSDR)
- High Light Compensation (HLC)
- Digital Image Stabilizer (DIS)
- Digital Noise Reduction (DNR)
- Privacy zones: 12
- Other functions: various picture effects, motion detection
- Full configuration directly from the camera (user friendly multi-lingual OSD)
- Enclosure color:
 - White: NVC-GDN2800D-white
 - Black: NVC-GDN2800D-black
- Power supply: 12 VDC

FEATURES AND SPECIFICATION

2. SPECIFICATION

Model	NVC-GDN2800D
Pick-up Element	1/3" SONY SUPER HAD II CCD imager
Horizontal Resolution	600 TVL – color mode, 700 TVL – B/W mode
Min. Illumination	0.05 lx/F=1.2 – color mode (1/50 s), 0.005 lx/F=1.2 – b/w mode (1/50 s), 0.0001 lx/F=1.2 – DSS color mode, 0.00003 lx/F=1.2 – DSS b/w mode
S/N Ratio	52 dB (AGC off)
Electronic Shutter	Auto (AES): 1/50 s ~ 1/120 000 s
Digital Slow Shutter (DSS)	1/25 s ~ 10.24 s
Auto Gain Control (AGC)	On/Off (2 levels)
White Balance	5 modes: Manual/AWC/Outdoor/Indoor/ATW
Wide Dynamic Range (SSDR)	On/Off
Backlight Compensation (BLC)	On/Off (3 modes)
High light Compensation (HLC)	On/Off
Synchronization	Internal
Day/Night Switching	Auto/Manual
Filter Delay	3 s/5 s/7 s/10 s/15 s/20 s/30 s/40 s/60 s
Flickerless Function	On/Off
Privacy Zones	12
Lens Type	Auto-iris DC: f=2.5 ~ 12 mm
Angle of View (H)	28° ~ 102°
Video Output	1.0 Vp-p, 75 Ohm (BNC)
Digital Zoom	16 x
Set-Up	Multi-lingual On Screen Display (OSD)
Other Functions	Digital Image Stabilizer (DIS), Digital Noise Reduction (DNR), Motion detection, Various picture effects: Mirror (horizontal) and 180° image rotation, Image sharpness adjustment
Power Supply	12 VDC ± 10%
Power Consumption	1.8 W
Operating Temperature	-10°C ~ 50°C
Dimensions (mm)	124.1 (Ø) x 102 (H)
Weight	330g

FEATURES AND SPECIFICATION

3.1 Dimensions

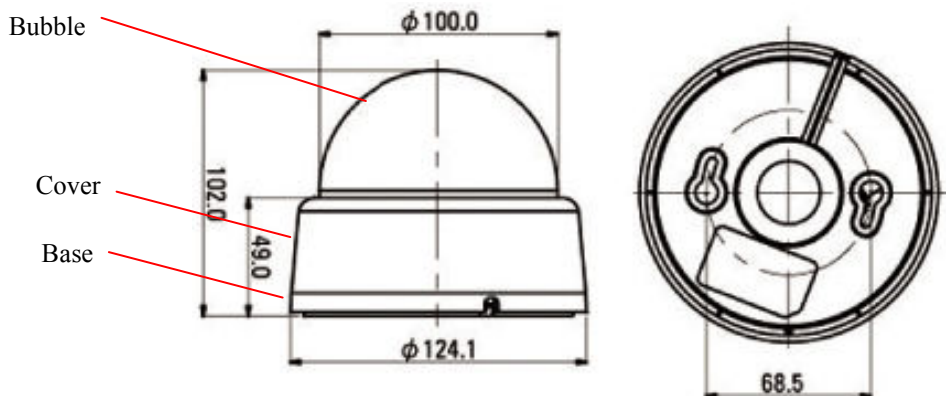

3.2. View of the camera, layout of the camera items



- 1 - joystick implementing UP, LEFT, RIGHT, DOWN, SET commands
- 2 - extra video output (extra-VBS)
- 3 - focus adjustment screw
- 4 - zoom adjustment screw
- 5 - power supply connector 12V DC
- 6 - BNC connector (video out)

INSTALLATION

The camera module is mounted on the bracket that enables the possibility of 3-axis camera module adjustment.



4. INSTALLATION

Prior to installation please familiarize yourself with the product, its parameters and installation process.

To install the camera please follow the instructions below:

- Gently unscrew the camera cover counter-clockwise, twisting it until 3 latches placed every 120° around the edge are released (distinctive unlocking “click” can be heard).
- Place base of the camera in a desired place and use its mounting holes as a drilling pattern.
- Drill holes for screws and cables.
- Screw the camera onto desired surface using included screws or different mounting kit (not included) if necessity arises.
- Adjust the position of the camera module. If required, loosen the screw blocking camera module.
- Unscrew the blocking knobs and adjust focal length and focus.
- If needed, adjust the desired settings in the camera menu, using function buttons.
- Screw the camera cover twisting it gently clockwise onto the base. Please ensure that 3 latches match correctly with the undercuts in the bubble (distinctive locking “click” can be heard meaning that cover is firmly attached to the base).
- Please ensure that masking shield does not block the field of view of the camera.

4.1 Connections

The camera is equipped with a video and power cable finished with 2 plugs, one for video output (yellow one), the other for power supply 12VDC \pm 10% (red one). Images below show plug polarization.

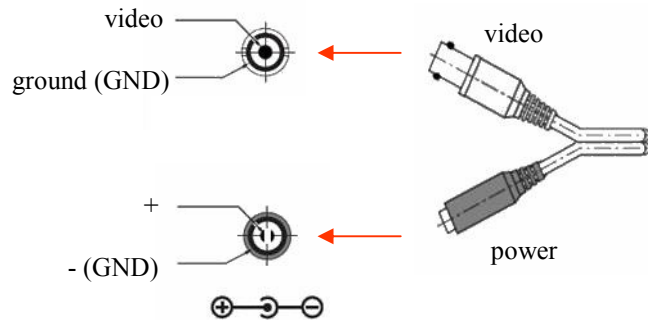

The following connecting order should be kept:

- connect video cable to the BNC plug
- connect power supply to the power plug

ATTENTION: Prior to connecting the power supply make sure that all required parameters (output voltage, output current and polarization) are correct. Using improper power supply may cause malfunction or camera damage. In such a case, warranty is void.

4.1.1 Extra video output connection

Camera has an additional video output which is very useful during installation or camera maintenance. To use the Extra Video output please connect the included cable (mentioned in the chapter 1 equipment list) to the Extra Video connector presented in the chapter 3.2.

SETTINGS

5. SETTINGS

NVC-GDN2800D camera is equipped with an OSD menu. During camera operation, status information can be displayed on the screen.

As mentioned before, a joystick is placed near the camera module for navigating and changing menu settings:



In order to enter the menu press the joystick, which results in executing **SET** command. For choosing the submenus please move the joystick into **UP**, **DOWN** positions. If a **↵** symbol is present, enter particular sub-menu by pressing the **SET** button. To change the parameters use the **LEFT** and **RIGHT** joystick positions.

In order to leave the menu select **EXIT** and press **SET**.

Depending on the value of the parameter located to the right of the **EXIT** text, different actions are taken on exit:

- selecting **SAVE** and pressing **SET** means that the changes that have been made are saved and are kept even when the camera restarts.
- selecting **NOT SAVE** and pressing **SET** means that the changes that have been made are temporary and will be cancelled once the camera restarts.
- selecting **RESET** and pressing **SET** results in restoring factory defaults.

To exit submenu please select **RETURN** position, and when **Press SET to Return** message is displayed at the bottom part of the screen press **SET** button to leave the menu .

After one minute of inactivity in the menu camera will automatically exit from the programming mode.

5.1 Main menu

In order to enter the menu, please press **SET** button. The following main menu is displayed on the screen:

MAIN SETUP	
▶ 1.LENS	DC↵
2.EXPOSURE↵	
3.WHITE BAL	ATW
4.SSDR	OFF
5.BACKLIGHT	HLC↵
6.DNR3	ON↵
7.DAY/NIGHT	COLOR
8.SPECIAL↵	
9.EXIT	SAVE

SETTINGS

AGC Automatic Gain Control function. When **OFF** is selected, the function is switched off. When **NORMAL** is selected, the function is working with camera sensitivity smaller than the light intensity changes. When **HIGH** is selected, the function is providing bigger camera sensitivity than the light intensity changes. Please remember that increasing gain results in increasing brightness and noise level as well.

SENS - UP Low shutter mode function. **OFF** - the function is switched off, **AUTO** - in low light conditions function automatically sets low shutter speed. After pressing **SET** button in this mode it is possible to set the multiplier of the basic shutter speed (1/50s in **AUTO** mode) in the range from x2 to x512.

This function is switched off when AGC is off or shutter mode is **A.FLK** or **MANUAL**.

Please remember that together with selecting higher values from the low shutter range the image becomes brighter but simultaneously the noise level goes up and moving objects become blurred.

5.1.3 WHITE BAL submenu

This feature allows for setting appropriate color settings in various color temperature conditions.

WHITE BAL White balance mode

ATW This mode (Auto Tracking White Balance) can be used in the 1700°K ~ 11000° color temperature range.

MANUAL Manual mode settings. In case of inappropriate color settings for **ATW**, **AWC** modes it is possible to set **RED** and **BLUE** color values manually. The range of changes is from 0 to 900 and is displayed as a line. The changes are seen immediately. The lines of changes are active only in WB manual mode.

AWC→SET This mode (Auto White balance Control) allows for adaptive setting of white balance. In order to obtain the optimum state under the current illumination, direct the camera at a sheet of white paper and press **SET** button. When lighting parameters change (e.g. light bulbs changed to halogen lamps, daylight to artificial light etc.), procedure mentioned above should be repeated.

OUTDOOR This mode (Auto Tracking White Balance) can be used in the 1700°K ~ 11000°K color temperature range (e.g. when using sodium vapour lamps).

INDOOR This mode (Auto Tracking White Balance) can be used in the 4500°K~8500°K color temperature range (e.g. when using the camera inside the house).

5.1.4 SSSDR submenu (Wide Dynamic Range)

This function allows to effectively observe the scene with different illumination level. Function can be enabled (**ON**) or disabled (**OFF**). When **ON** is selected, a submenu that allows for setting the function intensity level in the range from 1 to 15 becomes available.

5.1.5 BACKLIGHT submenu

These compensation functions allow for enhancing visibility of the objects located in the foreground, surrounded by strongly illuminated background (BLC) or for enhancing visibility of the objects located near the strong light source (HLC).

BACKLIGHT Backlight compensation mode.

OFF Function OFF.

BLC BLC function allows for enhancing visibility of the objects located in the foreground, surrounded by strongly illuminated background. After pressing **SET** button in this mode submenu depicted below appears.

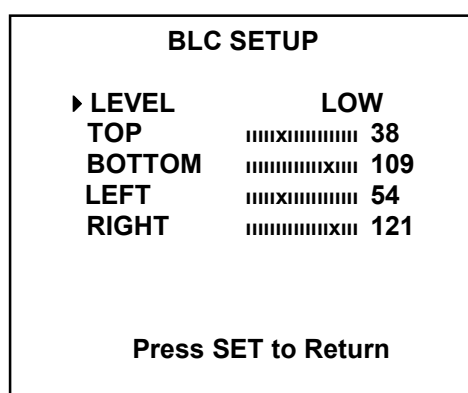

Submenu presented above allows for setting the size and location of the area where the **BLC** function is active, furthermore it allows for setting the sensitivity of the function.

LEVEL Select the intensity of the function from available: **LOW, MIDDLE, HIGH**

TOP Move upper part of the area up or down.

BOTTOM Move bottom part of the area up or down

LEFT Move left part of the area left or right side.

RIGHT Move right part of the area left or right side.

HLC High light compensation function. It allows for enhancing visibility of the objects located near the strong, point light source. If a strong, point light source appears on the screen, function will mask it allowing for effective observation of the scene itself (this function is best used to, for example, observe licence-plates of the cars).

SETTINGS

Press the **SET** please, to display below submenu.

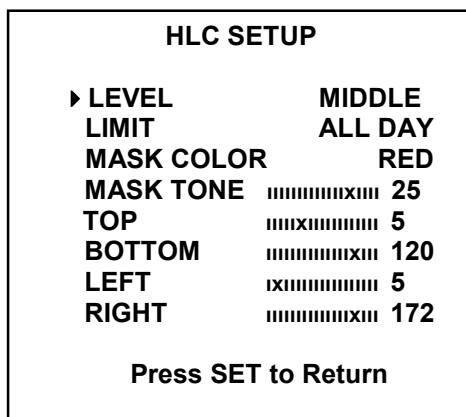

Submenu allow you to set the size and location of the area in which the HLC function will analyze the level of lighting and set the other HLC function options described below.

LEVEL Adjust level of the HLC function from available: **LOW, MIDDLE HIGH.**

LIMIT Sets the lighting threshold that, when exceeded, activates the function

ALL DAY Threshold is set to low variations in illumination level.

NIGHT ONLY Threshold is set to high variations in illumination level.

MASK COLOR Select the colour of the masking area from available: **RED, BLUE, CYAN, MAGENTA, BLACK.**

MASK TONE Adjusts the opacity of masking area.

TOP Move upper part of the area up or down.

BOTTOM Move bottom part of the area up or down

LEFT Move left part of the area left or right side.

RIGHT Move right part of the area left or fight side.

Note: **HLC** function works only in the low-light conditions. It is activated automatically when level of the light is low enough for the function to execute properly and when a strong point light source appears on the screen.

Because the effectiveness of **HLC** function relies mostly on the amount of illuminated area in the screen, optimize the installation angle for the best **HLC** performance.

5.1.6 **DNR3 (Digital Noise Reduction)** submenu

This submenu allows for changing digital noise reduction settings.

- DNR** Digital Noise Reduction function.
- ON** Digital Noise Reduction function ON.
- OFF** Digital Noise Reduction function OFF.

After selecting **ON** press the **SET** please, to display submenu allowing for adjustment of the digital noise reduction level, depicted below.

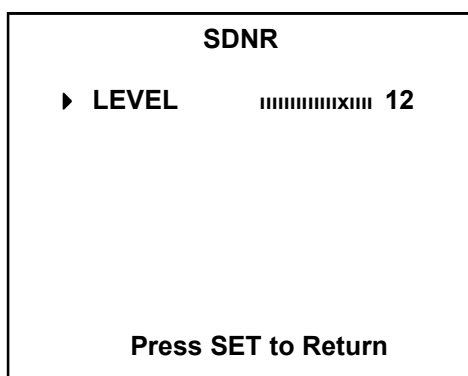

Note: While working in DNR mode, image quality might slightly worsen. Digital noise reduction function is disabled when the **AGC** function is off.

5.1.7 **DAY / NIGHT** submenu

- DAY / NIGHT** Selects operating mode of the IR cut filter.
- AUTO** Camera switches between night (b/w) and day (color) mode automatically, depending on current illumination conditions.

After pressing **SET** button in this mode submenu depicted below appears.

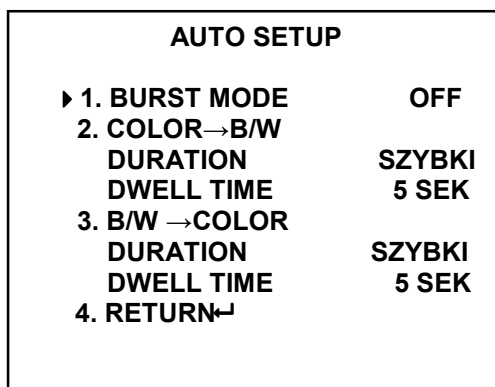

BURST MODE Enables (**ON**) or disables (**OFF**) the BURST (color burst) signal.

SETTINGS

COLOR→B/W Allows for configuring the switching from b/w to color mode.

DURATION Selects color to b/w switching speed from available: **FAST**, **SLOW**.

DWELL TIME Sets the delay between color and b/w mode switching. Values range from 3 to 60 sec.

B/W→COLOR Allows for configuring the switching from b/w to color mode.

DURATION Selects b/w to color switching speed from available: **FAST**, **SLOW**.

DWELL TIME Sets the delay between b/w and color modes switching. Values range from 3 to 60 sec.

EXTERN Not available

COLOR Camera works permanently in color mode.

B/W Camera works permanently in B/W mode. For that setting a submenu that allows for enabling or disabling the **BURST MODE** is available.

5.1.8 SPECIAL submenu

This submenu allows for setting the additional functions available in the camera.

SPECJALNE	
1. IMAGE ADJ↵	
2. MONITOR	LCD↵
3. CAM TITLE	OFF
4. SYNC	INT
5. MOTON DET	OFF
6. PRIVACY	OFF
7. COMM ADJ↵	
8. LAGUAGE	ENGLISH
9. RETURN↵	

IMAGE ADJ. Allows for enabling the additional picture effects.

V - REV Flips the picture vertically, **ON** - function on, **OFF** - function off.

H - REV Flips the picture horizontally, **ON/OFF**.

D - ZOOM Digital zoom function. After selecting **ON**, pressing the SET displays additional submenu which allows for adjusting the digital zoom level, ranging from x0.1 to x16, **OFF** - function off.

DIS Digital image stabilization function. It eliminates any picture movement which may occur due to external factors, such as wind. **ON** - function on, **OFF** function off.

Note: Turning on the **DIS** function narrows the camera's field of view. When using **DIS** function a decrease in resolution is possible, due to fact that the function uses digital zoom.

FONT COLOR Selects the OSD font color

SHARPNESS Screen sharpness function. After selecting **ON**, pressing SET displays additional submenu which allows for sharpness level adjustment, ranging from 1 to 20. **OFF** - function off

Note: If the **SHARPNESS** level is too high the picture may become distorted or noisy.

MONITOR Allows for configuring camera picture parameters, depending on the type of monitor used.

LCD Allows for configuring the camera to enhance its LCD monitor cooperation capabilities, pressing **SET** displays additional submenu which allows for adjustment the LCD monitor display settings.

USER Allows for configuring the camera to enhance its monitor (of non-standard types) cooperation capabilities, pressing **SET** displays additional submenu which allows for adjustment the display settings.

CRT Allows for configuring the camera to enhance its CRT monitor cooperation capabilities, pressing **SET** displays additional submenu which allows for adjustment the CRT monitor display settings.

CAM TITLE After selecting **ON** and pressing **SET**, a sub-menu appears, allowing for entering a string of characters that later is displayed on the screen, e.g. as camera title. Title may consist of up to 15 characters. Please select desired characters from the virtual keyboard, which becomes available after pressing **SET**.

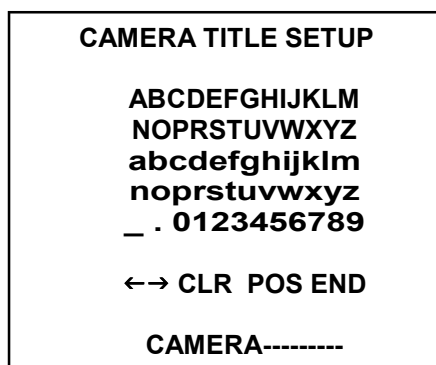

Screen contains mainly alphanumerical characters, which may be used in camera's title. Select desired character and please apply it by pressing **SET** key. Currently edited title is visible at the bottom of the screen. A line just above it contains buttons for editing the title. To enable particular functions, please highlight them as normal characters and confirm by pressing **SET** key. Button functions are described below:

← Moves character highlight cursor left.

→ Moves character highlight cursor right

POS Allows for adjusting the position of entered characters.

CLR Erases the whole title.

END Exits title editing menu.

SETTINGS

SYNC Selects synchronization mode.

INT Internal synchronization.

MOTION DET This menu allows (provided, that **ON** option is selected) for turning a built-in motion detection feature on or off. Motion detection may simultaneously be conducted in eight independent zones (with their size and location selectable by user). Detection of motion with **MOTION DET** turned on results in *Motion Detected* message being displayed on the screen.

After selecting **ON** and pressing SET the submenu below is displayed, which allows for adjusting the motion detection function parameters.

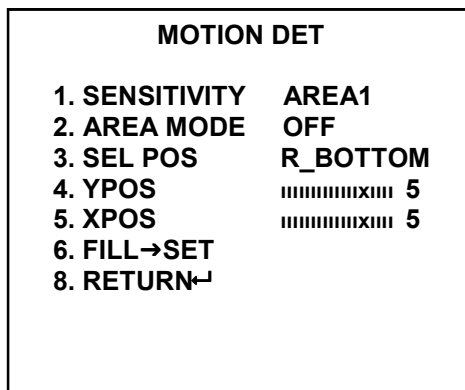

SENSITIVITY Selects one of eight available motion detection zones (**AREA1, AREA2, AREA3, AREA4, AREA5, AREA6, AREA7, AREA8**). Each zone has different sensitivity level. The higher number, the higher sensitivity.

AREA MODE Turns motion detection in selected zone on or off.

SEL POS Selects edge of the area so its position can be changed.

L_BOTTOM Left bottom area corner.

R_BOTTOM Right bottom area corner.

L_TOP Left top area corner.

R_TOP Right top area corner.

YPOS Change the selected area corner position toward vertical axis.

XPOS Change the selected area corner position toward horizontal axis.

FILL->SET After pressing **SET** button actually selected area will appear on the first plan.

Note: Disabling privacy zones prior to setting motion detection parameters is advised.

PRIVACY Allows for enabling privacy zones (when turned **ON**). If this option is turned on, desired part of the screen is masked using four rectangular zones.

Pressing **SET** displays submenu which allows for adjusting privacy settings.

PRIVACY AREA SETUP	
1. AREA	AREA1
2. MODE	ON
3. MASK COLOR	GRAY
4. MASK TONE	XXXXXXXXXX 4
5. TOP	XXXXXXXXXX 39
6. BOTTOM	XXXXXXXXXX 79
7. LEFT	XXXXXXXXXX 13
7. RIGHT	XXXXXXXXXX 52
8. RETURN←	

AREA SEL Selects one of twelve available privacy zones: **AREA1, AREA2... AREA12.**

MODE Turns selected privacy zone displaying on or off. After selecting **ON** and pressing **SET** displays submenu allowing for selected privacy zone location and size adjustment.

MASK COLOR Allows for setting the color of all privacy zones. Available colours: **GREEN, RED, BLUE, BLACK, WHITE, GRAY.**

MASK TONE Allows for adjusting brightness of masking zones in the range from 1 to 10.

TOP Moves upper part of the area up or down.

BOTTOM Moves bottom part of the area up or down

LEFT Moves left part of the area left or right side.

RIGHT Moves right part of the area left or right side.

COMM ADJ Function not available.

LANGUAGE Selects OSD language from available: ENGLISH, GERMAN, ITALIAN, FRENCH, SPANISH, RUSSIAN, CZECH, ROMANIAN, SERBIAN, SWEDISH, DANISH, TURKISH, PORTUGUESE

eng

NOTES

eng

NOVUS[®]

2010-01-19 ver. 1.0 MM, AG

AAT Holding sp. z o.o., 431 Pulawska St., 02-801 Warsaw, Poland
tel.: +4822 546 07 00, fax: +4822 546 07 59
www.novuscctv.com

instrukcja obsługi



NVC-GDN2800D

NOVUS[®]

UWAGI I OSTRZEŻENIA

Dyrektywy EMC (2004/108/EC) i LVD (2006/95/EC)



Oznakowanie CE

Nasze produkty spełniają wymagania zawarte w dyrektywach oraz przepisach krajowych wprowadzających dyrektywy: Kompatybilność elektromagnetyczna EMC 2004/108/EC. Niskonapięciowa LVD 2006/95/EC. Dyrektywa ma zastosowanie do sprzętu elektrycznego przeznaczonego do użytkowania przy napięciu nominalnym od 50VAC do 1000VAC oraz od 75VDC do 1500VDC.



Dyrektywa WEEE 2002/96/EC

Informacja dla użytkowników o pozbywaniu się urządzeń elektrycznych i elektronicznych

Niniejszy produkt został oznakowany zgodnie z Dyrektywą WEEE (2002/96/EC) oraz późniejszymi zmianami, dotyczącą zużytego sprzętu elektrycznego i elektronicznego. Zapewniając prawidłowe złomowanie przyczyniają się Państwo do ograniczenia ryzyka wystąpienia negatywnego wpływu produktu na środowisko i zdrowie ludzi, które mogłoby zaistnieć w przypadku niewłaściwej utylizacji urządzenia.

Symbol umieszczony na produkcie lub dołączonych do niego dokumentach oznacza, że nasz produkt nie jest klasyfikowany jako odpad z gospodarstwa domowego. Urządzenie należy oddać do odpowiedniego punktu utylizacji odpadów w celu recyklingu. Aby uzyskać dodatkowe informacje dotyczące recyklingu niniejszego produktu należy skontaktować się z przedstawicielem władz lokalnych, dostawcą usług utylizacji odpadów lub sklepem, gdzie nabyto produkt.



Dyrektywa RoHS 2002/95/EC

Informacja dla użytkowników dotycząca ograniczenia użycia substancji niebezpiecznych w sprzęcie elektrycznym i elektronicznym.

W trosce o ochronę zdrowia ludzi oraz przyjazne środowisko zapewniamy, że nasze produkty podlegające przepisom dyrektywy RoHS, dotyczącej użycia substancji niebezpiecznych w sprzęcie elektrycznym i elektronicznym, zostały zaprojektowane i wyprodukowane zgodnie z wymaganiami tej dyrektywy. Jednocześnie zapewniamy, że nasze produkty zostały przetestowane i nie zawierają substancji niebezpiecznych w ilościach mogących niekorzystnie wpływać na zdrowie człowieka lub środowisko naturalne.

Informacja

Urządzenie, jako element profesjonalnego systemu telewizji dozorowej służącego do nadzoru i kontroli, nie jest przeznaczone do samodzielnego montażu w gospodarstwach domowych przez osoby nie posiadające specjalistycznej wiedzy. Producent urządzenia nie ponosi odpowiedzialności za wady i uszkodzenia wynikające z niewłaściwej lub niezgodnej z instrukcją obsługi instalacji urządzenia w systemie.

WARUNKI BEZPIECZEŃSTWA

UWAGA!

ZNAJOMOŚĆ NINIEJSZEJ INSTRUKCJI JEST NIEZBĘDNYM WARUNKIEM PRAWIDŁOWEJ EKSPLOATACJI URZĄDZENIA.

PROSIMY O ZAPOZNANIE SIĘ Z NIĄ PRZED PRZYSTĄPIENIEM DO INSTALACJI I OBSŁUGI KAMERY.



UWAGA !

NIE WOLNO DOKONYWAĆ ŻADNYCH SAMODZIELNYCH NAPRAW. WSZYSTKIE NAPRAWY MOGĄ BYĆ REALIZOWANE JEDYNIEM PRZEZ WYKWALIFIKOWANYCH PRACOWNIKÓW SERWISU.

pl

WARUNKI BEZPIECZEŃSTWA

1. Przed zainstalowaniem i rozpoczęciem eksploatacji należy dokładnie zapoznać się z niniejszą instrukcją obsługi i zawartymi w niej wymogami bezpieczeństwa;
2. Uprasza się o zachowanie instrukcji na czas eksploatacji kamery na wypadek konieczności odniesienia się do zawartych w niej treści;
3. Należy skrupulatnie przestrzegać wymogów bezpieczeństwa opisanych w instrukcji, gdyż mają one bezpośredni wpływ na bezpieczeństwo użytkowników i trwałość oraz niezawodność urządzenia;
4. Wszystkie czynności wykonywane przez instalatorów i użytkowników muszą być realizowane zgodnie z opisem zawartym w instrukcji;
5. W czasie czynności konserwatorskich urządzenie musi być odłączone od zasilania;
6. Nie wolno stosować żadnych dodatkowych urządzeń lub podzespołów nie przewidzianych i nie zalecanych przez producenta;
7. Nie należy instalować tego urządzenia w miejscu, gdzie nie można zapewnić właściwej wentylacji (np. zamknięte szafki, itp.), co powoduje zatrzymanie się ciepła i w konsekwencji może doprowadzić do uszkodzenia urządzenia;
8. Nie wolno umieszczać kamery na niestabilnych powierzchniach lub nie zalecanych przez producenta uchwytych. Źle zamocowana kamera może być przyczyną groźnego dla ludzi wypadku lub sama ulec poważnemu uszkodzeniu. Kamera musi być instalowana przez wykwalifikowany personel o odpowiednich uprawnieniach według zaleceń podanych w niniejszej instrukcji;
9. Urządzenie może być zasilane jedynie ze źródeł o parametrach zgodnych ze wskazanymi przez producenta w danych technicznych kamery. Dlatego też, zabrania się zasilania kamery ze źródeł o nieznanym, niestabilnym lub niezgodnym z wymaganiami określonymi przez producenta parametrach;

WARUNKI BEZPIECZEŃSTWA

10. Przewody sygnałowe i zasilające powinny być prowadzone w sposób wykluczający możliwość ich przypadkowego uszkodzenia. Szczególną uwagę należy zwrócić na miejsce wyprowadzenia przewodów z kamery oraz na miejsce przyłączenia do źródła zasilania.
11. W celu uniknięcia uszkodzenia urządzenia, cały tor wizyjny powinien być wyposażony w prawidłowo wykonane układy ochrony przed zakłóceniami, przepięciami i wyładowaniami atmosferycznymi. Zalecane jest również stosowanie transformatorów separujących.
12. Instalacja elektryczna zasilająca kamerę powinna być zaprojektowana z uwzględnieniem wymagań podanych przez producenta tak, aby nie doprowadzić do jej przeciążenia;
13. Użytkownik nie może dokonywać żadnych napraw lub modernizacji urządzenia. Wszystkie naprawy mogą być wykonywane jedynie przez wykwalifikowanych pracowników autoryzowanego serwisu;
14. Należy niezwłocznie odłączyć kamerę od źródła zasilania i przewodów sygnałowych oraz skontaktować się z właściwym serwisem w następujących przypadkach:
 - Uszkodzenia przewodu zasilającego lub wtyczki tego przewodu;
 - Przedostania się cieczy do środka urządzenia lub gdy zostało ono narażone na silny uraz mechaniczny;
 - Urządzenie działa w sposób odbiegający od opisanego w instrukcji, a regulacje dopuszczone przez producenta i możliwe do samodzielnego przeprowadzenia przez użytkownika nie przynoszą spodziewanych rezultatów;
 - Obudowa została uszkodzona;
 - Można zaobserwować nietypowe zachowanie kamery.
15. W przypadku konieczności naprawy urządzenia należy upewnić się, czy pracownicy serwisu użyli oryginalnych części zamiennych o charakterystykach elektrycznych zgodnych z wymaganiami producenta. Nieautoryzowany serwis i nieoryginalne części mogą być przyczyną powstania pożaru lub porażenia prądem elektrycznym;
16. Po wykonaniu czynności serwisowych należy przeprowadzić testy urządzenia i upewnić się co do poprawności działania wszystkich podzespołów funkcjonalnych kamery.

Przed wykonaniem czynności, która nie jest przewidziana dla danego Produktu w instrukcji obsługi, innych dokumentach dołączonych do Produktu lub nie wynika ze zwykłego przeznaczenia Produktu, należy, pod rygorem wyłączenia odpowiedzialności Producenta za następstwa takiej czynności, skontaktować się z Producentem.

INFORMACJE WSTĘPNE**1. ZAWARTOŚĆ ZESTAWU**

Kamera



Wkręty 2 szt.

Kabel do dodatkowego złącza
wideo

Instrukcja obsługi

Przed przystąpieniem do instalacji należy sprawdzić zawartość zestawu z powyższym wykazem. W przypadku stwierdzenia braków należy zaniechać instalacji i skontaktować się z dystrybutorem.

2. CHARAKTERYSTYKA OGÓLNA

- Mechaniczny filtr podczerwieni
- Możliwość pracy w podczerwieni
- Rozdzielczość pozioma: do 700 TVL
- Czułość: od 0.00003 lx / F=1.2 (DSS)
- Typ obiektywu: DC, f=2.5~12mm
- Możliwość 3-osiowej regulacji położenia modułu kamerowego
- Wydłużony czas ekspozycji (DSS)
- Zoom: 16x cyfrowy
- SDR - szeroki zakres dynamiki
- HLC - funkcja redukująca efekt oślepienia kamery
- DIS - cyfrowa stabilizacja obrazu
- DNR - cyfrowa redukcja szumu
- 12 stref prywatności
- Dodatkowe funkcje: ustawianie ostrości obrazu, odbicie lustrzane i obrót obrazu o 180°, detekcja ruchu
- Menu ekranowe w języku polskim programowalne za pomocą przycisków wewnątrz obudowy kamery
- Obudowy dostępne w kolorach:
 - białym: NVC-GDN2800D-white
 - czarnym: NVC-GDN2800D-black
- Zasilanie: 12 VDC

DANE TECHNICZNE**3. DANE TECHNICZNE**

Model	NVC-GDN2800D
Przetwornik obrazu	matryca CCD, 1/3" SONY SUPER HAD II
Rozdzielczość pozioma	600 TVL - tryb kolorowy, 700 TVL - tryb czarno-biały
Czułość	0.05 lx/F=1.2 - tryb kolorowy (1/50 s), 0.005 lx/F=1.2 - tryb czarno-biały (1/50 s), 0.0001 lx/F=1.2 - tryb kolorowy DSS 0.00003 lx/F=1.2 - tryb czarno-biały DSS
Stosunek sygnału do szumu	52 dB (wyłączona ARW)
Elektroniczna migawka	automatyczna: 1/50 s ~ 1/120 000 s
Wydłużona migawka (DSS)	1/25 s ~ 10.24 s
ARW (AGC)	włączona/wyłączona (2 poziomy)
Balans bieli	5 trybów: manualny/automatyczny z zapamiętaną wartością referencyjną dla oświetlenia wewnętrznego/dla oświetlenia zewnętrznego/automatyczny w szerokim zakresie temperatury barwowej
Szeroki zakres dynamiki (SSDR)	włączona/wyłączona
Kompensacja jasnego tła (BLC)	włączona/wyłączona (3 poziomy)
Redukcja efektu oślepienia kamery (HLC)	włączona/wyłączona
Synchronizacja	wewnętrzna
Tryb przełączania dzień/noc	automatyczny/manualny
Opóźnienie załączania filtra	3 s/5 s/7 s/10 s/15 s/20 s/30 s/40 s/60 s
Redukcja migotania	włączona/wyłączona
Strefy prywatności	12
Typ obiektywu	z automatyczną przysłoną typu D, f=2.5 ~ 12 mm
Poziomy kąt widzenia obiektywu	28° ~ 102°
Wyjście sygnału wideo	BNC, 1.0 V _{pp} , 75 Ohm
Zoom	16 x cyfrowy
Menu kamery	wyświetlane na ekranie monitora (w języku polskim)
Dodatkowe funkcje	DIS -cyfrowa stabilizacja obrazu, DNR-cyfrowa redukcja szumów, detekcja ruchu, tworzenie efektów: odbicie lustrzane i obrót obrazu o 180°, ustawienie ostrości obrazu
Zasilanie	12 VDC ± 10%
Pobór mocy	1.8 W
Temperatura pracy	-10°C ~ 50°C
Wymiary (mm)	124.1 (Ø) x 102 (wys)
Masa	330 g

3.1 Wymiary kamery

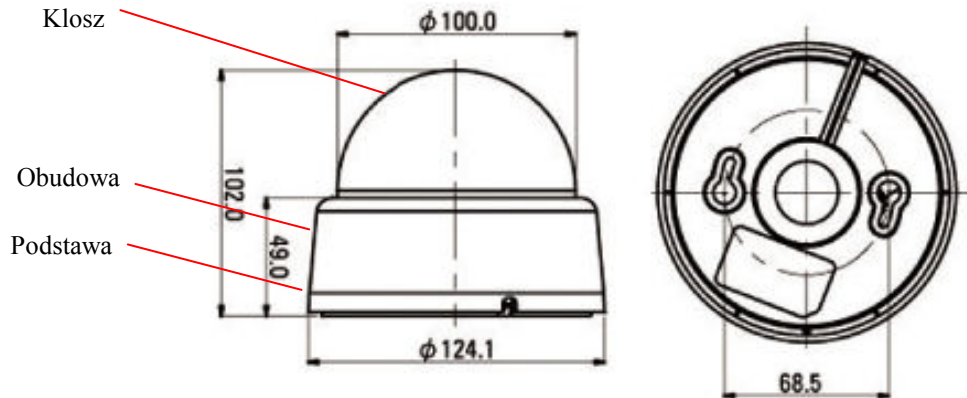

3.2. Wygląd kamery, rozmieszczenie elementów kamery

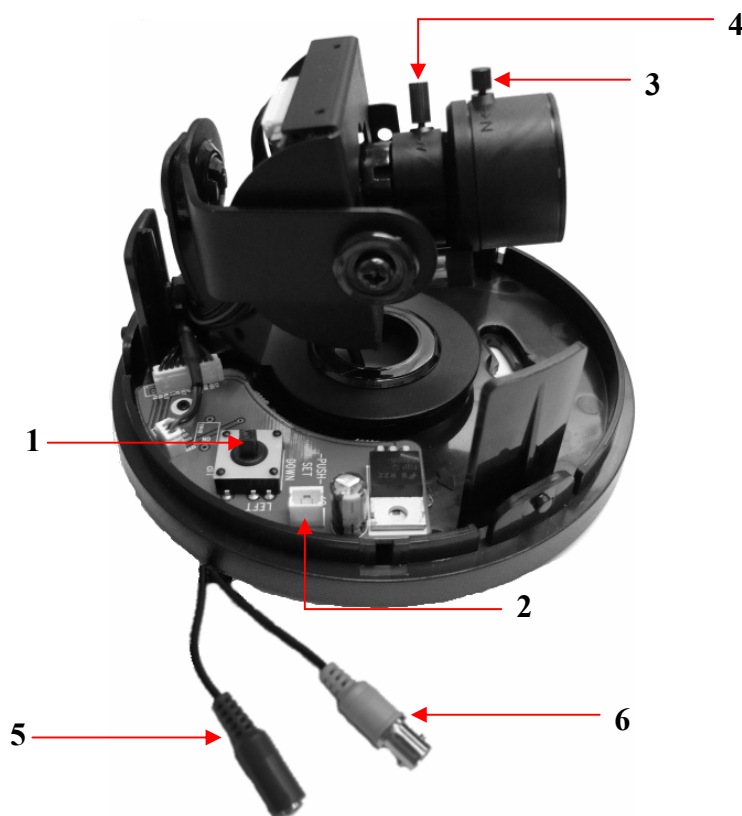

- 1 - joystick nawigacyjny realizujący polecenia GÓRA, LEWO, PRAWO, DÓŁ, SET
- 2 - złącze dodatkowego wyjścia wideo
- 3 - ustawianie ostrości
- 4 - ustawianie ogniskowej
- 5 - złącze zasilania 12V DC
- 6 - złącze BNC (wyjście wideo)

INSTALACJA

Moduł kamerowy zamocowany jest na uchwycie umożliwiającym 3-osiową regulację położenia.



4. INSTALACJA

Przed rozpoczęciem procesu instalacji należy zapoznać się z produktem, jego parametrami oraz procesem instalacji.

W celu zainstalowania kamery należy:

- Odkręcić obudowę z kloszem obracając ją delikatnie, przeciwnie do ruchu wskazówek zegara, aż do zluźnienia trzech zaczepów rozmieszczonych co 120 stopni na obwodzie obudowy (słyszalne „kliknięcie” zatrasku).
- Przyłożyć podstawę kamery do powierzchni na której ma zostać zamocowana i używając jej jako wzornika zaznaczyć punkty wiercenia.
- Wywiercić w zaznaczonych miejscach otwory pod wkręty mocujące i przewody.
- Zamocować kamerę przy użyciu załączonych wkrętów lub innego zestawu montażowego (w który należy zaopatrzyć się we własnym zakresie) w zależności od powierzchni na której kamera ma zostać zamontowana.
- Dokonać regulacji położenia modułu kamerowego w razie potrzeby luzując na czas regulacji śruby mocujące.
- Dokonać regulacji ogniskowej oraz ostrości luzując na czas regulacji pokrętła blokujące.
- Dokonać niezbędnych ustawień w menu kamery przy użyciu joysticka nawigacyjnego.
- Założyć obudowę z kloszem wkładając podcięcia w odpowiednie zaczepy w podstawie kamery i obracając zgodnie z ruchem wskazówek zegara o pewien kąt aż do wyczucia charakterystycznego „kliknięcia” zatrasku. Należy zwrócić uwagę czy maskownica klosza nie przysłania pola widzenia obiektywu.

4.1 Połączenia

Kamera wyposażona jest w przewód zakończony dwoma wtyczkami. Jedna z nich (w kolorze żółtym) służy do połączenia kabla koncentrycznego do transmisji obrazu, druga (czerwona) do podłączenia zasilania $12\pm 10\%$ VDC. Rysunki przedstawione poniżej okazują polaryzację we wtyczkach.

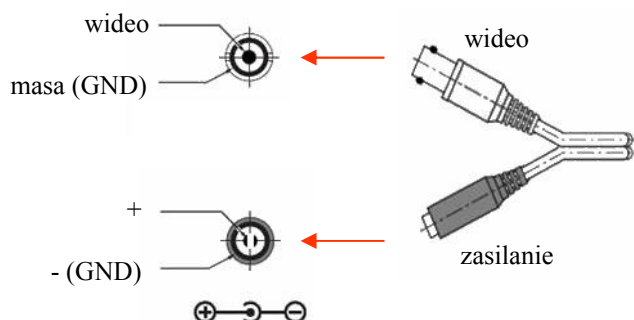

Podłączanie należy przeprowadzić w następującej kolejności:

- podłączyć przewód wizyjny do złącza BNC
- podłączyć zasilacz do złącza zasilania

Uwaga: przed podłączeniem zasilania bezwzględnie należy upewnić się, że stosowany zasilacz posiada wymagane parametry (odpowiednie napięcie, wydajność i polaryzację). Zastosowanie nieodpowiedniego zasilacza może spowodować nieprawidłową pracę kamery lub uszkodzić kamerę. Uszkodzenia spowodowane nieprawidłowym zasilaniem nie podlegają naprawie gwarancyjnej

4.1.1 Podłączanie dodatkowego wyjścia wideo

Kamera wyposażona jest w dodatkowe wyjście wideo bardzo przydatne na etapie instalacji kamery oraz przy ewentualnych późniejszych czynnościach serwisowych. W przypadku zaistnienia potrzeby wykorzystania w/w wyjścia należy podłączyć załączony przewód (przedstawiony w rozdziale 1) do złącza dodatkowego wyjścia wideo przedstawionego w rozdziale 3.2.

USTAWIENIA

5. USTAWIENIA

Kamery NVC-GDN2800D posiadają menu ekranowe wyświetlane na tle obrazu. Podczas normalnej pracy kamery na obrazie mogą być wyświetlane informacje statusowe.

Jak wspomniano wcześniej do nawigowania po menu ekranowym i dokonywania zmian służy joystick umieszczony obok modułu kamerowego:



W celu wejścia do menu należy nacisnąć joystick, co oznacza dla urządzenia wykonanie polecenia **SET**. W celu wyboru poszczególnych podmenu należy wychylić joystick w położenie **GÓRA, DÓŁ**. Jeżeli przy podmenu znajduje się symbol ↵ oznacza to możliwość wejścia do jego ustawień poprzez naciśnięcie przycisku **SET**. W celu zmiany parametrów wybranych pozycji należy wychylić urządzenie w położenie **LEWO, PRAWO**.

W celu opuszczenia menu głównego należy wybrać pozycję **WYJŚCIE** i nacisnąć **SET**. W zależności od wybranego trybu (wartość po prawej stronie pozycji **WYJŚCIE**) opuszczenie głównego menu może mieć różny charakter:

- wybranie opcji **ZAPISZ** i naciśnięcie **SET** powoduje, że dokonane zmiany zostają zapisane i po restarcie kamery będą nadal obowiązywać
- wybranie opcji **NIE ZAPISUJ** i naciśnięcie **SET** powoduje, że dokonane zmiany mają charakter tymczasowy i po restarcie kamery zostaną anulowane
- wybranie opcji **RESET** i naciśnięcie **SET** powoduje, że wszystkie ustawienia zostają zastąpione ustawieniami domyślnymi

W celu wyjścia z podmenu należy wybrać pozycję **RETURN** i wciśnąć **SET** lub w przypadku, gdy na dole ekranu wyświetlana jest informacja **NACIŚNIJ SET ABY WRÓCIĆ** w celu opuszczenia podmenu należy jedynie nacisnąć **SET**.

Po minucie bezczynności operatora w menu kamera automatycznie wychodzi z trybu programowania.

5.1 Menu główne

Aby wejść do menu kamery należy przycisnąć przycisk oznaczony jako **SET**. Na ekranie zostanie wyświetlone poniższe menu główne.

KONFIGURACJA GŁÓWNA	
▶ 1.OBIEKTYW	DC↵
2.EKSPZYCJA↵	
3.BALANS BIELI	ATW
4.SSDR	WYŁ
5.BACKLIGHT	WYŁ
6.DNR3	WŁ↵
7.DZIEŃ/NOC	AUTO↵
8.SPECJALNE↵	
9.WYJŚCIE	ZAPISZ

USTAWIENIA

RĘCZNIE Ręczne ustawienia prędkości otwarcia migawki. W trybie tym po naciśnięciu przycisku **SET** można ustawić wartość migawki (**MIGAWKA**) w zakresie od 1/120000s do 512 x (1/50s).

AGC Funkcja automatycznej regulacji wzmocnienia. Przy wybranym **WYŁ** funkcja jest wyłączona. Przy wybranym **NISKI** funkcja pracuje w trybie o mniejszej czułości na zmiany oświetlenia. Przy wybranym **WYSOKI** funkcja pracuje w trybie o większej czułości na zmiany oświetlenia. Należy pamiętać, że zwiększanie wzmocnienia powoduje rozjaśnianie obrazu użytecznego ale również zwiększanie poziomu szumów.

SENS-UP Funkcja zwolnionej migawki. **WYŁ** - funkcja nieaktywna, **AUTO** - automatycznie wydłużany czas otwarcia migawki przy słabym oświetleniu. W trybie tym po naciśnięciu przycisku **SET** można ustawić krotność podstawowego czasu otwarcia 1/50s (**AUTO**) w zakresie od x2 do x512.

Funkcja nie jest aktywna, gdy wyłączona jest automatyczna regulacja wzmocnienia lub tryb pracy migawki ustawiony jest jako **A.FLK** lub **RĘCZNIE**.

Należy pamiętać, że wraz z wydłużaniem czasu migawki obraz staje się coraz jaśniejszy ale jednocześnie wzrasta poziom szumów i „smużenie” obiektów poruszających się.

5.1.3 Podmenu **BALANS BIELI**

Funkcja balansu bieli pozwala na właściwą interpretację kolorów dla światła o różnej temperaturze barwowej.

WHITE BAL Trybu pracy balansu bieli.

ATW Automagiczne ustawienie poziomu bieli w zakresie temperatury barwowej 1700°K~11000°K.

RĘCZNIE Tryb ustawień ręcznych. W przypadku nieprawidłowego odwzorowania kolorów dla trybów **ATW**, **AWC** można ręcznie ustawić poziom składowych kolorów: czerwonej (**RGAIN**) i niebieskiej (**BGAIN**). Zakres regulacji poszczególnych składowych wynosi od 0 do 900 i jest obrazowany za pomocą wyświetlanych suwaków. Zmiany składowych widoczne są w obrazie na bieżąco. Suwaki zmiany składowych są aktywne jedynie w trybie ręcznym funkcji balansu bieli.

AWC→**SET** Adaptacyjne ustawienia balansu bieli. W celu uzyskania optymalnych ustawień balansu bieli należy skierować kamerę na białą kartkę papieru i nacisnąć przycisk **SET**. W przypadku zmiany parametrów oświetlenia (zmiana świetlówek na światła żarowe, dziennego na sztuczne itp.) procedurę należy powtórzyć.

OUTDOOR Automagiczne ustawienie poziomu balansu bieli w zakresie temperatury barwowej 1700°K~11000°K (ustawienie to jest zalecane, gdy światło oświetlające obserwowaną przez kamerę scenę pochodzi min. ze źródeł sodowych).

INDOOR Automagiczne ustawienie poziomu balansu bieli w zakresie temperatury barwowej 4500°K~8500°K (ustawienie to jest zalecane, gdy kamera eksploatowana jest wewnątrz pomieszczeń).

USTAWIENIA

HLC Funkcja kompensacji jasnych źródeł światła mogących oślepić kamerę. W momencie, gdy na ekranie pojawi się znacznie jaśniejsze od otoczenia źródło światła, zostanie ono wyeliminowane (poprzez zasłonięcie) co umożliwi efektywną obserwację sceny. Funkcja ta jest bardzo przydatna, w przypadku obserwacji np. tablic rejestracyjnych samochodów.

W trybie tym po naciśnięciu przycisku SET dostępne jest poniższe podmenu.

KONFIGURACJA HLC	
► POZIOM LIMIT	ŚREDNI TYLKO NOC
KOLOR MASK.	BIAŁY
TON MASK.	x 1
GÓRA	x 5
DÓŁ	120
LEWO	x 5
PRAWO	172
NACIŚNIJ SET ABY WRÓCIĆ	

Powyższe podmenu pozwala na ustawienie rozmiaru i położenia obszaru, w którym przez funkcję HLC analizowany będzie poziom oświetlenia oraz na ustawienie pozostałych opcji funkcji HLC opisanych poniżej.

POZIOM Dostosowanie intensywności działania funkcji.

NISKI Poziom niski.

ŚREDNI Poziom średni.

WYSOKI Poziom wysoki.

LIMIT Wybór poziomu oświetlenia aktywującego funkcję.

CAŁY DZIEŃ Funkcja aktywowana jest przy małej różnicy poziomów oświetlenia.

TYLKO NOC Funkcja aktywowana jest przy dużej różnicy poziomów oświetlenia.

KOLOR MASK. Wybór koloru obszaru maskującego

BIAŁY

CZERWONY

NIEBIESKI

NIEB-ZIEL

KOL FUNKCJI

TON MASK. Wybór intensywności maskowania.

GÓRA Przesunięcie górnej krawędzi obszaru w górę lub w dół.

DÓŁ Przesunięcie dolnej krawędzi obszaru w górę lub w dół.

LEWO Przesunięcie lewej krawędzi obszaru w prawo lub lewo.

PRAWO Przesunięcie prawej krawędzi obszaru w lewo lub prawo.

Uwaga: Funkcja **HLC** aktywuje się ona automatycznie, gdy poziom oświetlenia obserwowanej sceny jest wystarczająco niski oraz, gdy na ekranie pojawi się znacznie jaśniejsze punktowe źródło światła.

Aby funkcja **HLC** działała naprawdę efektywnie należy zwrócić uwagę na odpowiednią wysokość oraz kąt montażu kamery względem obserwowanej sceny.

5.1.6 Podmenu **DNR3** (Cyfrowa Redukcja Szumów)

- DNR** Funkcja cyfrowej redukcji szumów.
WŁ Cyfrowa redukcja szumów włączona.
WYŁ Cyfrowa redukcja szumów wyłączona.

Po wybraniu **WŁ** oraz naciśnięciu przycisku **SET** pojawi się poniższe menu umożliwiające dostosowanie poziomu cyfrowej redukcji szumów.

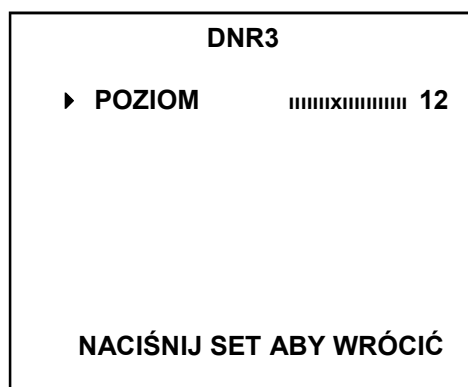

Uwaga: Podczas działania cyfrowej redukcji szumów może dojść do nieznacznego pogorszenia rozdzielczości obrazu użytecznego.

Przy wyłączonej funkcji automatycznej regulacji wzmocnienia **AGC**, funkcja cyfrowej redukcji szumów nie jest dostępna.

USTAWIENIA

5.1.7 Podmenu **DZIEŃ / NOC**

DZIEŃ / NOC Wybór trybu pracy automatycznego filtra podczerwieni

AUTO Kamera automatycznie przechodzi z trybu kolorowego w tryb czarno-biały i odwrotnie wraz ze zmieniającymi się warunkami oświetleniowymi. Dla tej opcji po naciśnięciu przycisku SET dostępne jest poniższe podmenu.

KONFIGURACJA TRYBU AUTO	
▶ 1. BURST TRYB	WYŁ
2. KOLOR→CZ/B	
CZAS TRWANIA	SZYBKI
CZAS ZWŁOKI	5 SEK
3. CZ/B →KOLOR	
CZAS TRWANIA	SZYBKI
CZAS ZWŁOKI	5 SEK
4. RETURN↵	

BURST TRYB Włączenie (**WŁ**) lub wyłączenie (**WYŁ**) sygnału BURST (wskaźnik obecności kolorów).

KOLOR→CZ/B Ustawienia przełączania kamery z trybu kolorowego w czarno-biały.

CZAS TRWANIA Wybór prędkości przełączania się kamery pomiędzy trybem pracy kolorowym a czarno-białym. Do wyboru są dwie opcje **SZYBKI**- szybko, **WOLNY** - wolno.

CZAS ZWŁOKI Ustawianie opóźnienia przełączania się kamery pomiędzy trybem pracy kolorowy a czarno-białym w zakresie od 3 do 60 sekund.

CZ/B→KOLOR Ustawienia przełączania kamery z trybu czarno-białego w kolorowy.

CZAS TRWANIA Wybór prędkości przełączania się kamery pomiędzy trybem pracy czarno-białym a kolorowym. Do wyboru są dwie opcje **SZYBKI**- szybko, **WOLNY** - wolno.

CZAS ZWŁOKI Ustawianie opóźnienia przełączania się kamery pomiędzy trybem pracy czarno-białym a kolorowy w zakresie od 3 do 60 sekund.

EXTERN Funkcja nieaktywna.

KOLOR Kamera na stałe pracuje w trybie kolorowym.

CZ/B Kamera na stałe pracuje w trybie czarno-białym. Dla tej opcji dostępne jest podmenu umożliwiające włączenie lub wyłączenie sygnału BURST (wskaźnik obecności kolorów).

5.1.8 Podmenu **SPECJALNE**

Podmenu pozwala na konfigurację dostępnych funkcji dodatkowych.

SPECJALNE	
1. REG. OBRAZU↵	
2. MONITOR	LCD↵
3. NAZWA	WYŁ
4. SYNC	INT
5. DET. RUCHU	WYŁ
6. PRYWATNOŚĆ	WYŁ
7. KOMUNIKACJA↵	
8. JĘZYK	POLSKI
9. RETURN↵	

REG. OBRAZU Podmenu pozwala na konfigurację dodatkowych funkcji obrazu.

PION.ODW.OBR Funkcja odwrócenia obrazu o 180 stopni względem osi poziomej.
WŁ - wyświetlanie obrazu odwróconego, **WYŁ** - funkcja wyłączona.

POZ.ODW.OBR Funkcja odwrócenia obrazu o 180 stopni względem osi pionowej (odbicie lustrzane). **WŁ** - wyświetlanie obrazu odwróconego, **WYŁ** - funkcja wyłączona.

ZOOM CYFROWY Funkcja zoomu cyfrowego. Po wybraniu pozycji **WŁ** i naciśnięciu przycisku SET mamy możliwość ustawienia poziomu zbliżenia cyfrowego w zakresie od x1.0 do x16.

DIS Włączenie (**WŁ**), wyłączenie (**WYŁ**) cyfrowej stabilizacji obrazu. Funkcja ta pozwala na wyeliminowanie drobnych drgań obrazu kamery spowodowanych silnymi podmuchami wiatru lub innymi czynnikami mogącymi wywołać drganie kamery.

Uwaga: Włączenie funkcji cyfrowej stabilizacji obrazu powoduje częściowe zawężenie pola widzenia kamery.

Funkcja DIS może spowodować niewielkie obniżenie rozdzielczości obrazu generowanego przez kamerę.

FONT KOLOR Wybór koloru paska podświetlającego aktualnie wybraną pozycję w menu.

OSTROŚĆ Funkcja umożliwiająca dostosowanie ostrości obrazu. Po wybraniu pozycji **WŁ** i naciśnięciu przycisku SET mamy możliwość ustawienia poziomu ostrości w zakresie od 1 do 20. Zwiększenie wartości tej funkcji spowoduje, że krawędzie obserwowanych obiektów będą bardziej wyraźne.

Uwaga: Jeśli ustawiony poziom ostrości będzie zbyt wysoki obraz może stać się mniej wyraźny.

MONITOR Podmenu pozwala na konfigurację parametrów obrazu kamery w zależności od rodzaju użytego monitora.

LCD Opcję należy wybrać w przypadku wyświetlania obrazu z kamery na monitorze LCD. Po naciśnięciu przycisku SET dostępne jest podmenu umożliwiające konfigurację parametrów wyświetlania dla monitora LCD.

USTAWIENIA

UŻYTKOWNIK Opcję tę należy wybrać w przypadku wyświetlania obrazu z kamery na niestandardowym monitorze.

CRT Opcję należy wybrać w przypadku wyświetlania obrazu z kamery na monitorze CRT. Po naciśnięciu przycisku SET dostępne jest podmenu umożliwiające konfigurację parametrów wyświetlania dla monitora CRT.

NAZWA Po wybraniu pozycji **WŁ** i naciśnięciu przycisku SET mamy możliwość ustawienia ciągu znaków wyświetlanych na ekranie jako np. nazwa danej kamery. Możliwe jest wprowadzenie do 15 znaków. Znaki wybiera się nawigując po wirtualnej klawiaturze.

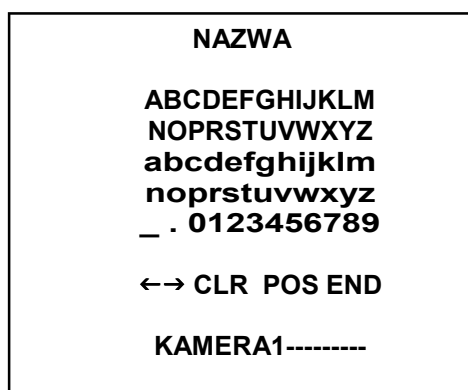

Główną część zajmują znaki alfanumeryczne, które można użyć w nazwie. Zatwierdzenie znaku odbywa się poprzez naciśnięcie przycisku SET po wybraniu znaku. Aktualnie edytowana nazwa wyświetlana jest na samym dole okna. Jeden wiersz powyżej zgrupowane są ikony funkcyjne. Aby uruchomić działanie poszczególnych funkcji należy, tak jak normalne znaki, wybrać kursorami i zatwierdzić przyciskiem SET. Działanie poszczególnych funkcji jest następujące:

← Przeszczanie kursora w lewo po poszczególnych znakach nazwy.

→ Przeszczanie kursora w prawo po poszczególnych znakach nazwy

POS Wejście do podmenu umożliwiającego ustawienie przy pomocy strzałek pozycji wyświetlania zaprogramowanego ciągu znaków.

CLR Wykasowanie całej wprowadzonej dotychczas nazwy.

END Wyjście z trybu edycji nazwy.

SYNC Wybór trybu synchronizacji.

INT Synchronizacja wewnętrzna.

DET. RUCHU Podmenu pozwala na włączenie (poprzez wybranie **WŁ**) wbudowanej w kamerze funkcji detekcji ruchu. Detekcja może być sprawdzana w ośmiu niezależnych strefach o zdefiniowanej przez użytkownika powierzchni i położeniu. Aktywacja funkcji detekcji ruchu powoduje wyświetlenie napisu **WYKRYTO RUCH** na tle obrazu z kamery.

Po wybraniu pozycji **WŁ** i naciśnięciu przycisku **SET** pojawi się poniższe podmenu pozwalające dopasować ustawienia dotyczące funkcji detekcji ruchu.

DETEKCJA RUCHU	
1. CZUŁOŚĆ	AREA1
2. TRYB STREFY	WŁ
3. SEL POS	L_GÓRA
4. POZYCJA X	XXXXXXXXX 3
5. POZYCJA Y	XXXXXXXXX 5
6. FILL→SET	
8. RETURN←	

CZUŁOŚĆ Wybór jednej z ośmiu dostępnych stref wykrywania ruchu (**AREA1**, **AREA2**, **AREA3**, **AREA4**, **AREA5**, **AREA6**, **AREA7**, **AREA8**). Każda z w/w stref charakteryzuje się innym kolorem oraz poziomem czułości detekcji ruchu. Im wyższy numer strefy tym poziom czułości jest wyższy.

TRYB STREFY Włączenie (**WŁ**) lub wyłączenie (**WYŁ**) danej strefy detekcji ruchu.

SEL POS Wybór rogu danej strefy, którego położenie będzie zmieniane.

L_DÓŁ Lewy dolny róg strefy.

R_DÓŁ Prawy dolny róg strefy.

L_GÓRA Lewy górny róg strefy.

R_GÓRA Prawy górny róg strefy.

POZYCJA X Zmiana położenia wybranego rogu strefy względem osi pionowej.

POZYCJA Y Zmiana położenia wybranego rogu strefy względem osi poziomej.

FILL→SET Po naciśnięciu w tej pozycji przycisku **SET**, aktualnie wybrana strefa detekcji ruchu stanie się widoczna na pierwszym planie.

Uwaga: Zaleca się wyłączenie stref prywatności przed przystąpieniem do definiowania stref detekcji ruchu.

PRYWATNOŚĆ Pozwala na włączenie (poprzez wybranie **WŁ**) stref prywatności. Część sceny może być maskowana za pomocą dwunastu prostokątnych stref.

Po wybraniu pozycji **WŁ** i naciśnięciu przycisku **SET** pojawi się poniższe podmenu pozwalające dopasować ustawienia dotyczące funkcji stref prywatności.

STREFY PRYWATNOŚCI	
1. WYBÓR STREFY	AREA1
2. TRYB	OFF
3. KOLOR MASK.	ZIELONY
4. TON MASK.	XXXXXXXXX 1
5. GÓRA	XXXXXXXXX 39
6. DÓŁ	XXXXXXXXX 79
7. LEWO	XXXXXXXXX 13
7. PRAWO	XXXXXXXXX 52
8. RETURN←	

USTAWIENIA

WYBÓR STREFY Wybór jednej z dwunastu dostępnych stref prywatności (**AREA1, AREA2, AREA3 ... AREA12**).

TRYB Włączenie (**WŁ**) lub wyłączenie (**WYŁ**) danej strefy prywatności.

Po wybraniu **WŁ** oraz naciśnięciu przycisku **SET** pojawi się menu pozwalające dostosować rozmiar oraz położenie aktualnie wybranej strefy.

KOLOR MASK. Wybór koloru wszystkich stref prywatności z spośród następujących: **ZIELONY, CZERWONY, NIEBIESKI, BIAŁY, CZARNY, SZARY**.

TON.MASK Wybór poziomu przejrzystości dla wszystkich stref w zakresie od 1 do 10.

GÓRA Regulacja położenia górnego boku wybranej strefy prywatności.

DÓŁ Regulacja położenia dolnego boku wybranej strefy prywatności.

LEWO Regulacja położenia lewego boku wybranej strefy prywatności.

PRAWO Regulacja położenia prawego boku wybranej strefy prywatności.

KOMUNIKACJA Funkcja nieaktywna.

JĘZYK Wybór języka OSD z spośród dostępnych: ANGIELSKI, CHIŃSKI UPROSZCZONY, NIEMIECKI, WŁOSKI, FRANCUSKI, HISPANŃSKI, ROSYJSKI, CZESKI, POLSKI, RUMUŃSKI, SERBSKI, SZWEDZKI, DUŃSKI, TURECKI, PORTUGALSKI.

NOTATKI

pl

NOVUS[®]

2010-01-19 MM, AG

AAT Holding sp. z o.o., ul. Puławska 431, 02-801 Warszawa, Polska
tel.: 22 546 07 00, faks: 22 546 07 59
www.novuscctv.com